

План размещения квартирных водомерных узлов в компоновочных осях 25-28

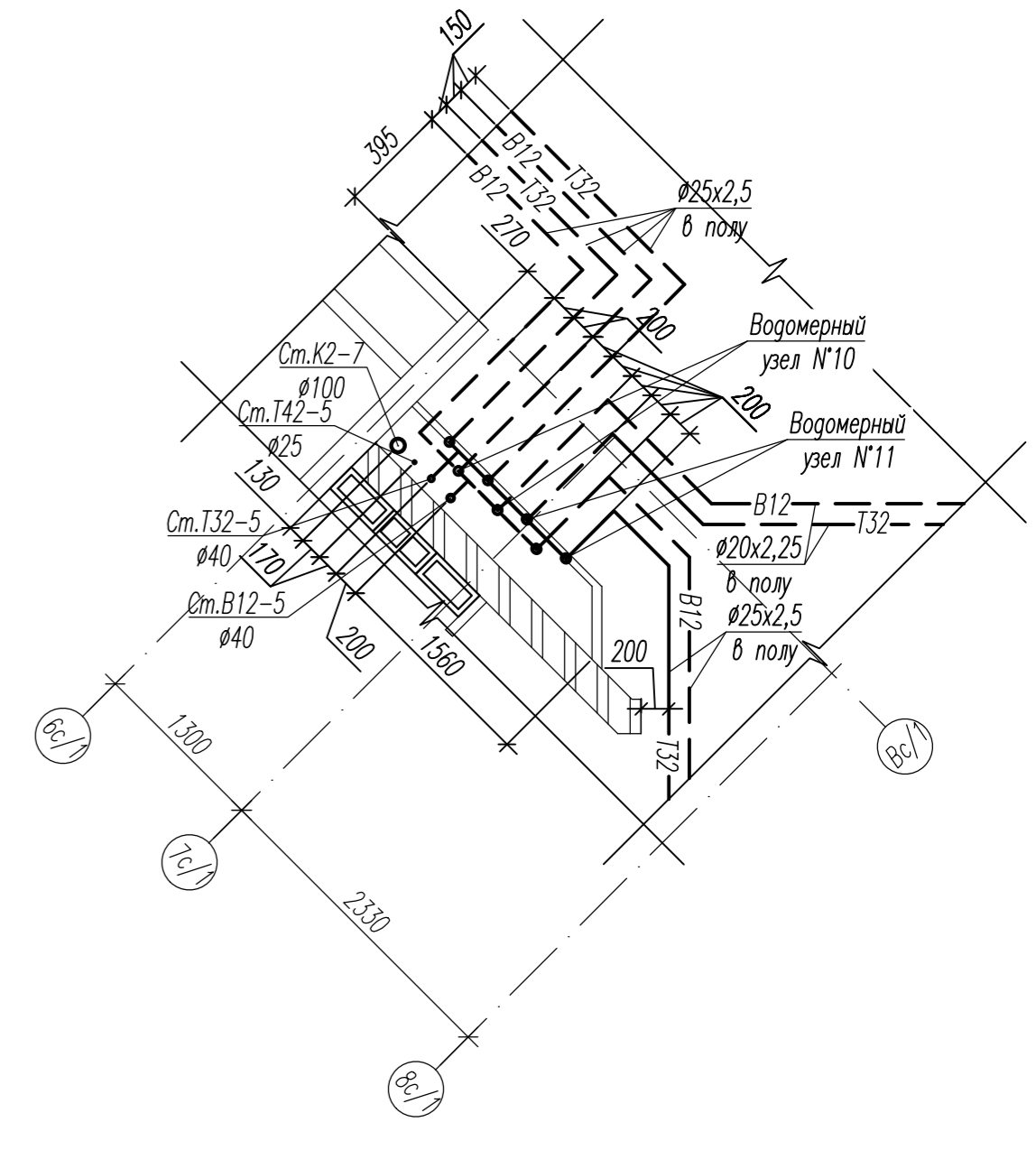

Фрагмент 1 плана 21 этажа выше отм. +70,600 в компоновочных осях 25-28

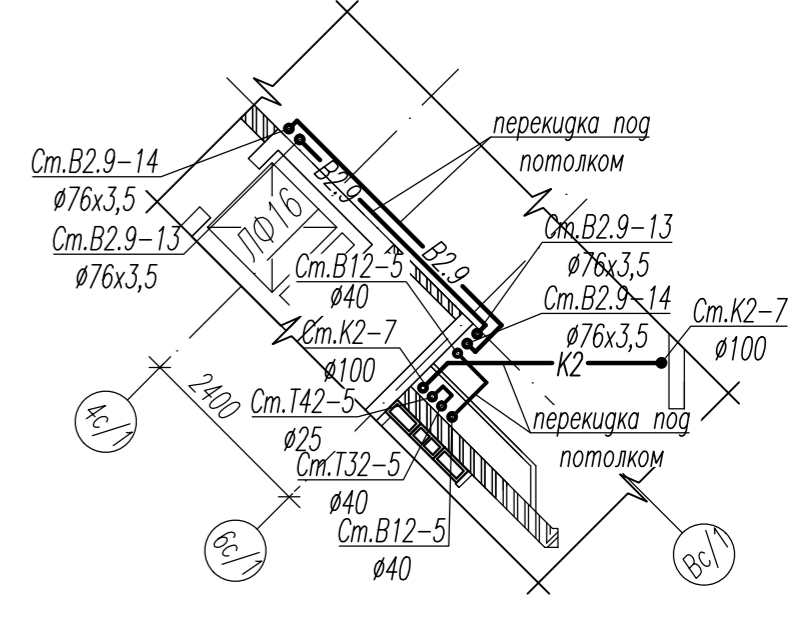

План размещения квартирных водомерных узлов в компоновочных осях 19-24

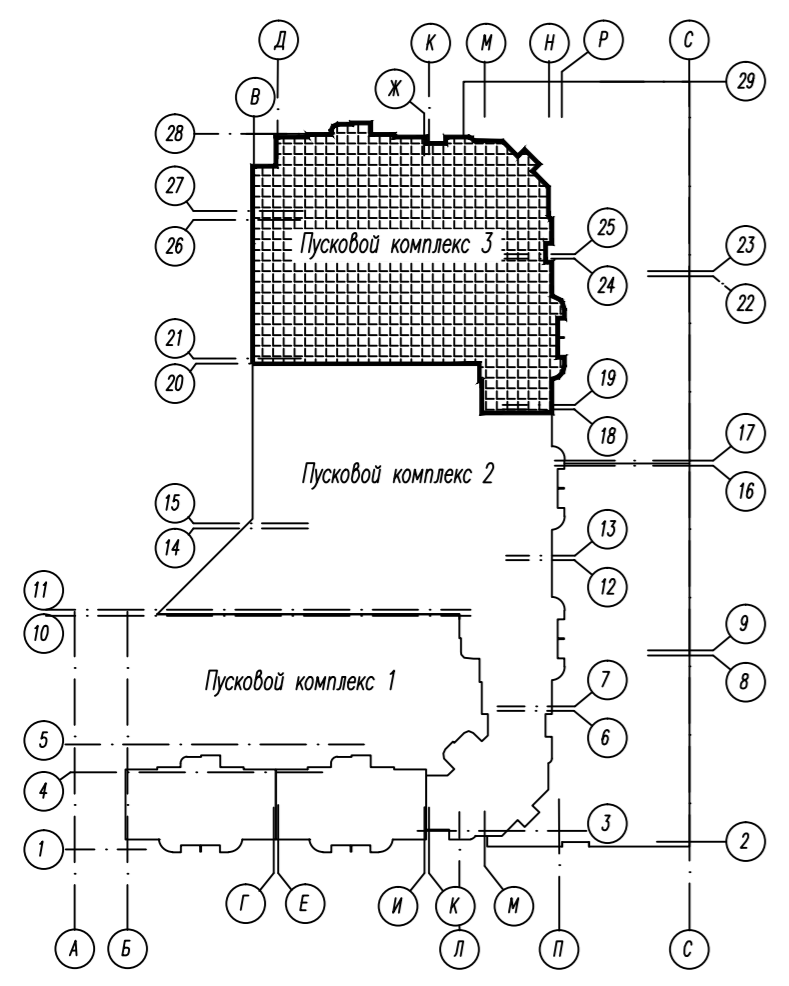
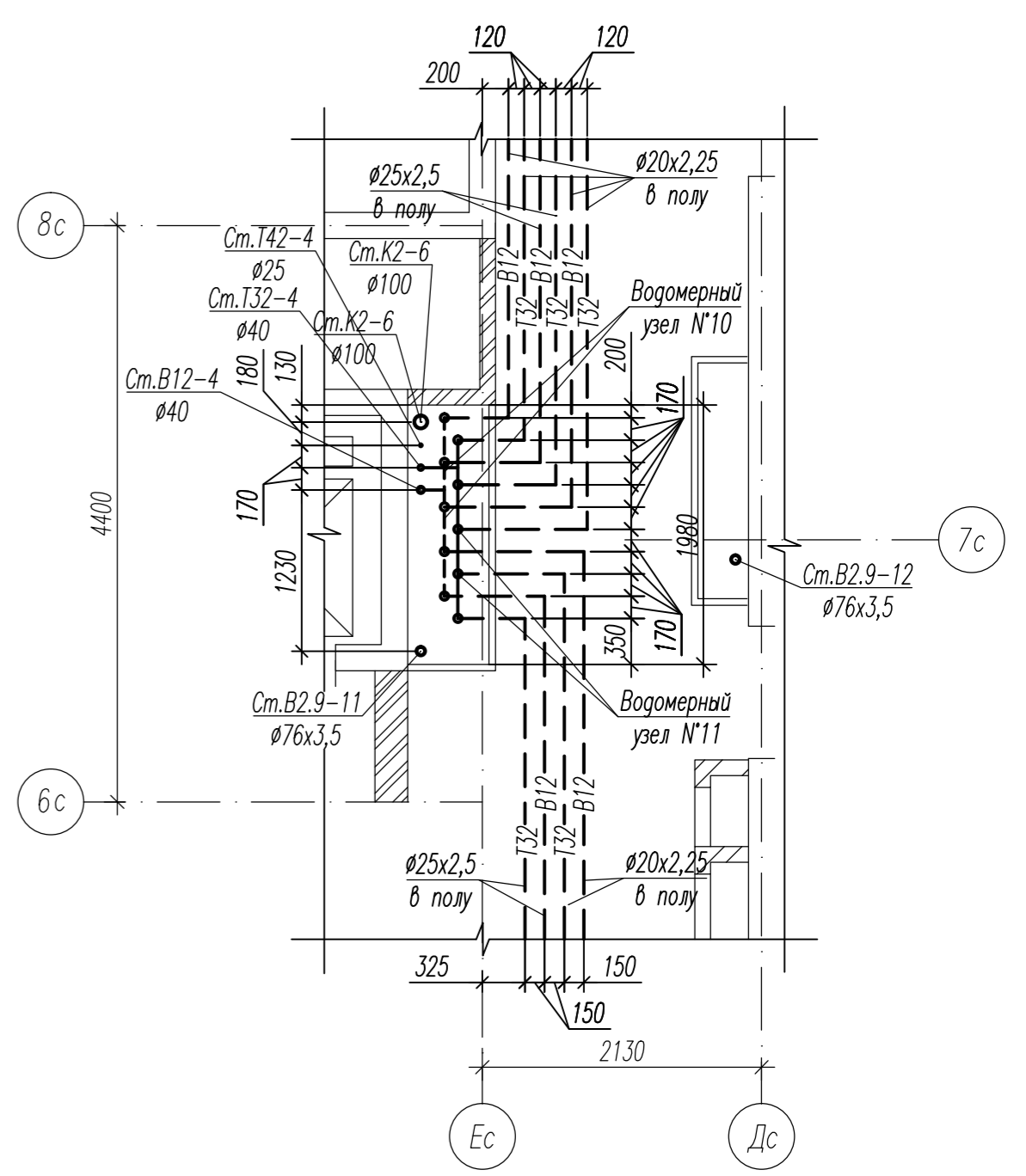

- Примечание:
1. Стояк выполнен из труб SKEM DN100 системы бесшумной канализации Ostendorf Skolan dB.
  2. В соответствии с "Техническими условиями на проектирование" в квартирах предусматривается установка одного унитаза и одной раковины. Санитарные приборы на плане показаны условно.
  3. Подводки холодной и горячей воды, отводы от санитарно-технических приборов, не монтируемых в рамках данного проекта, заглушить.

АПУ2-126-1В-03-ВК				
Многоэтажный жилой дом с нежилыми помещениями, пристроенными магазинами, подземной автостоянкой в границах улиц 8 Марта-Авиационной-Союзной в Чкаловском районе г. Екатеринбурга				
Изм.	Кол.уч.	Лист	№ док.	Дата
Н.ж.интр.	Ряжкова	02.13		
Г.л.спец.	Пырева	02.13		
Проверил	Варона	02.13		
Разработал	Щерботилова	02.13		

Жилой дом 1В. Пусковой комплекс 3		
Стация	Лист	Листов
Р	9	340
"Корпорация "Атомстройкомплекс"		

План размещения квартирных водомерных узлов  
в компоновочных осях 19-24

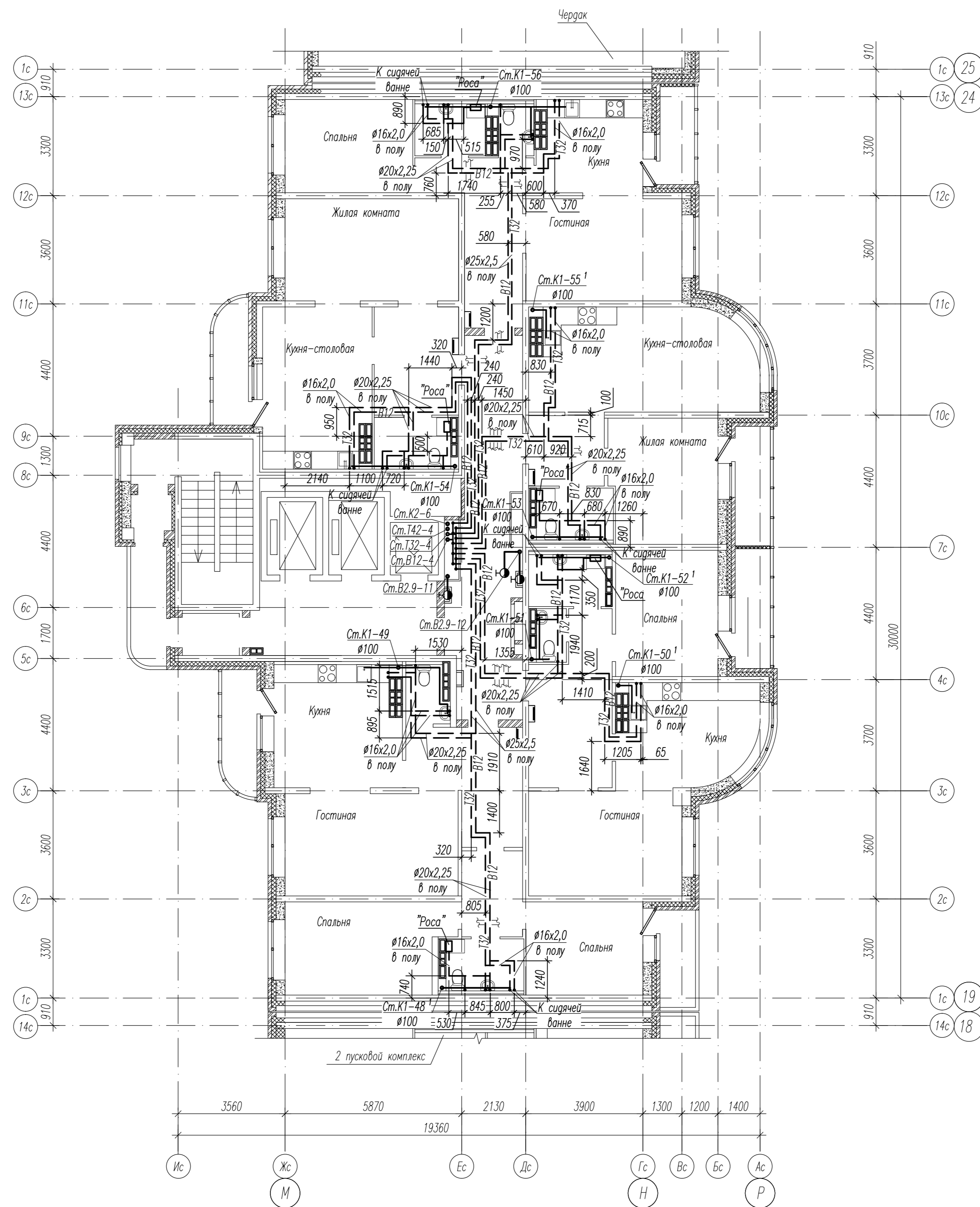
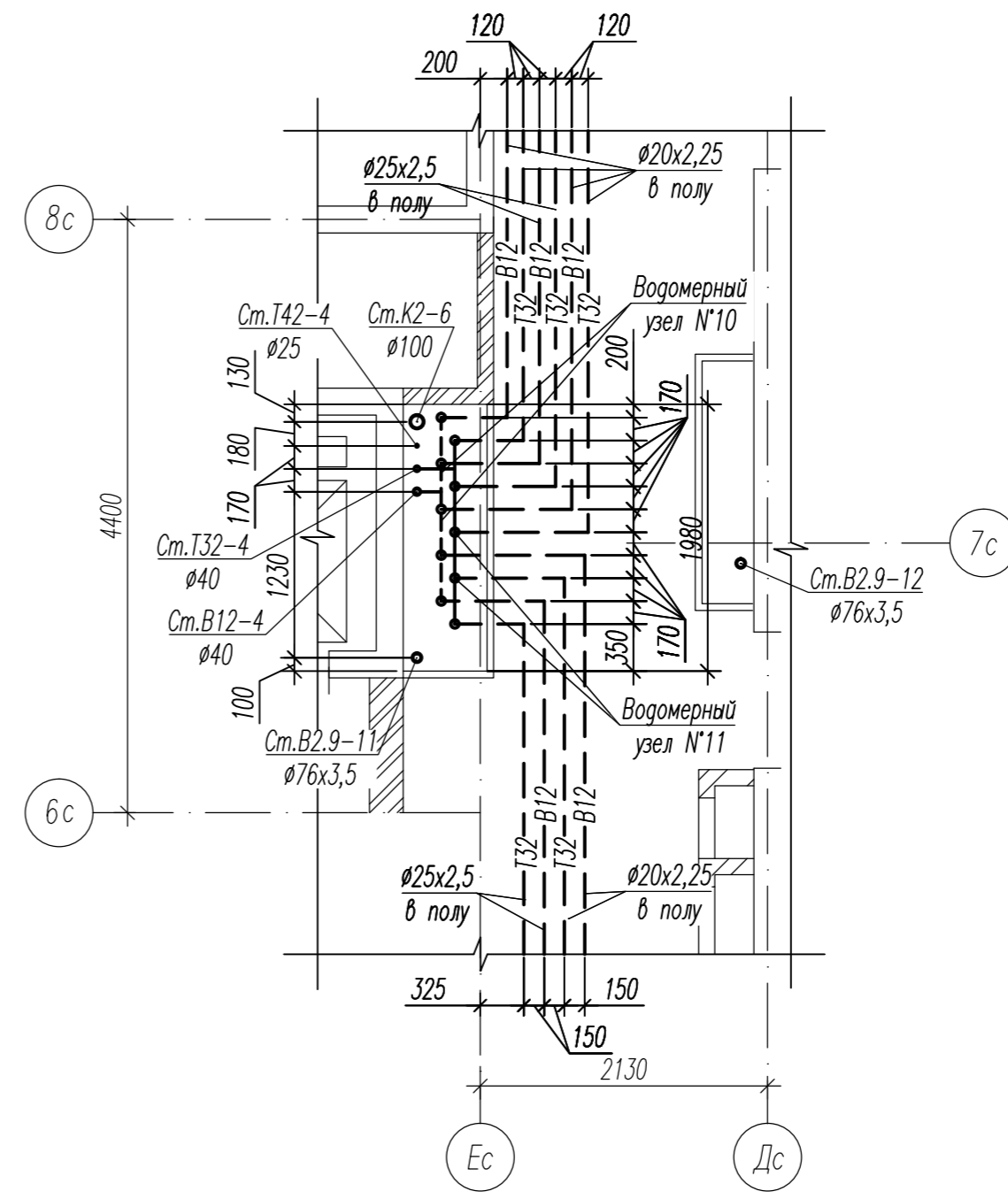
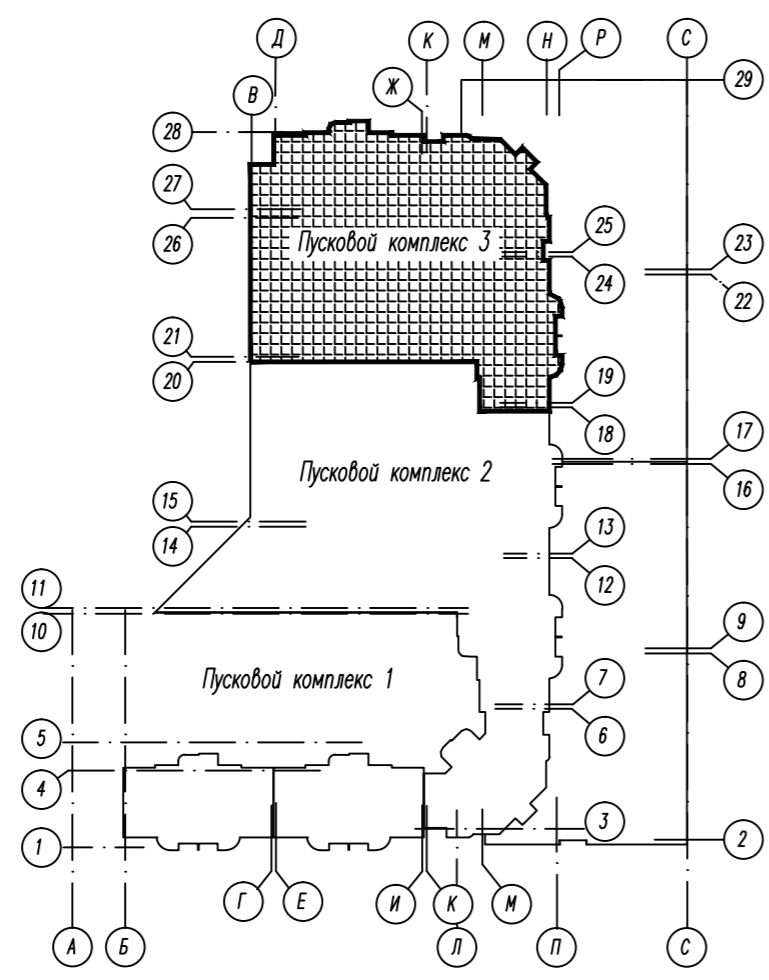

Примечание:

1. Стояк выполнен из труб SKEM DN100 системы бесшумной канализации Ostendorf Skolan dB.
2. В соответствии с "Техническими условиями на проектирование" в квартирах предусматривается установка одного унитаза и одной раковины. Санитарные приборы на плане показаны условно.
3. Подводки холодной и горячей воды, отводы от санитарно-технических приборов, не монтируемых в рамках данного проекта, заглушить.

АПУ2-126-1В-03-ВК				
Многоэтажный жилой дом с нежилыми помещениями, пристроенными магазинами, подземной автостоянкой в границах улиц 8 Марта-Авиационной-Союзной в Чкаловском районе г. Екатеринбурга				
Изм.	Кол.чл.	Лист	И.грок.	Дата
Жилой дом 1В. Пусковой комплекс 3	Старая	Лист	Листов	
Жилой дом 1В. Пусковой комплекс 3	Р	10		
Н.инж. Ражкова	Гл.спец. Пыррова	02.13		
Проверил Вирова	Разработал Шершобинова	02.13		
План 22 этажа. План размещения квартирных водомерных узлов в компоновочных осях 19-24				340 "Корпорация "Атомстройкомплекс"

План 23 этажа

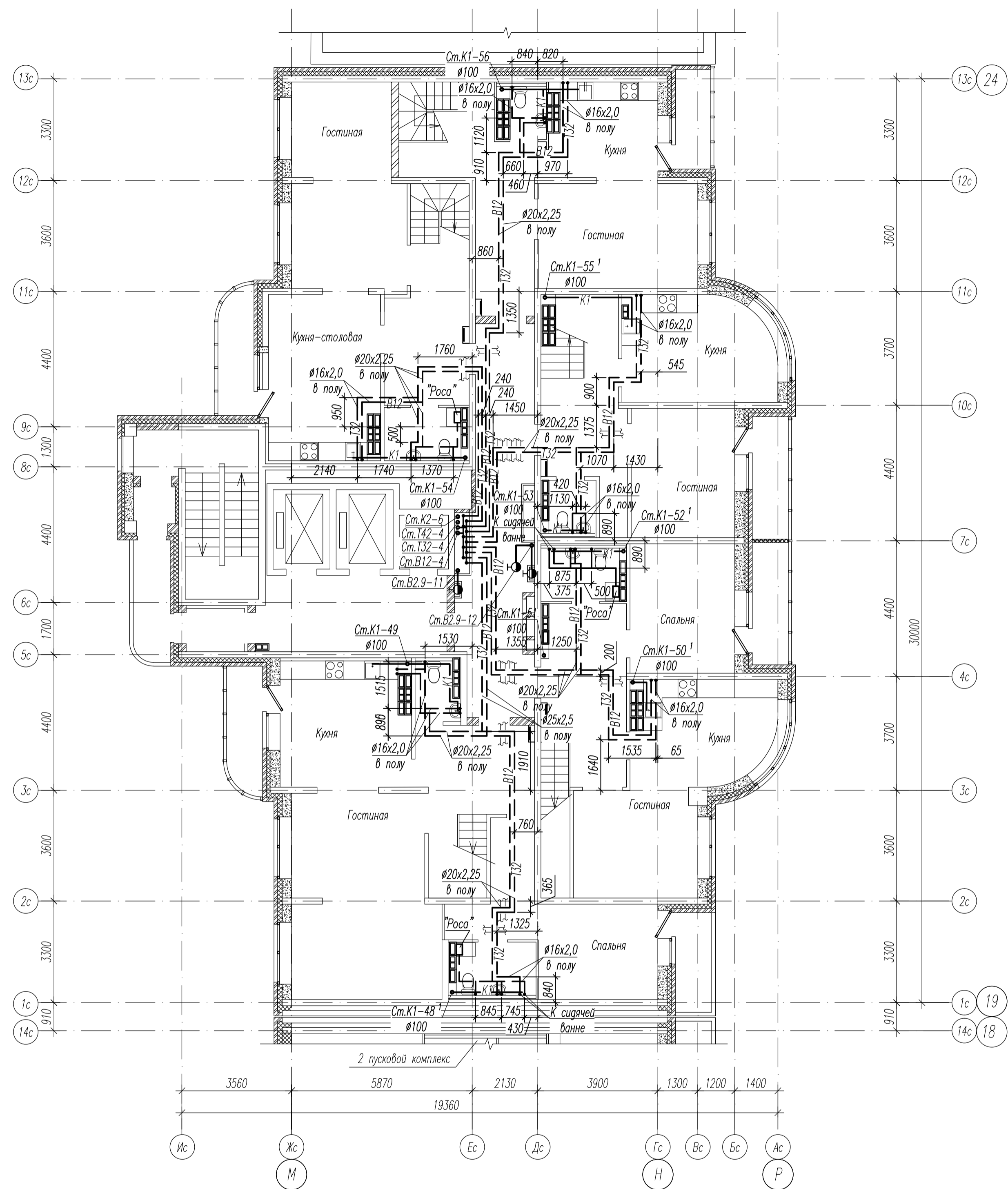

План 24 этажа

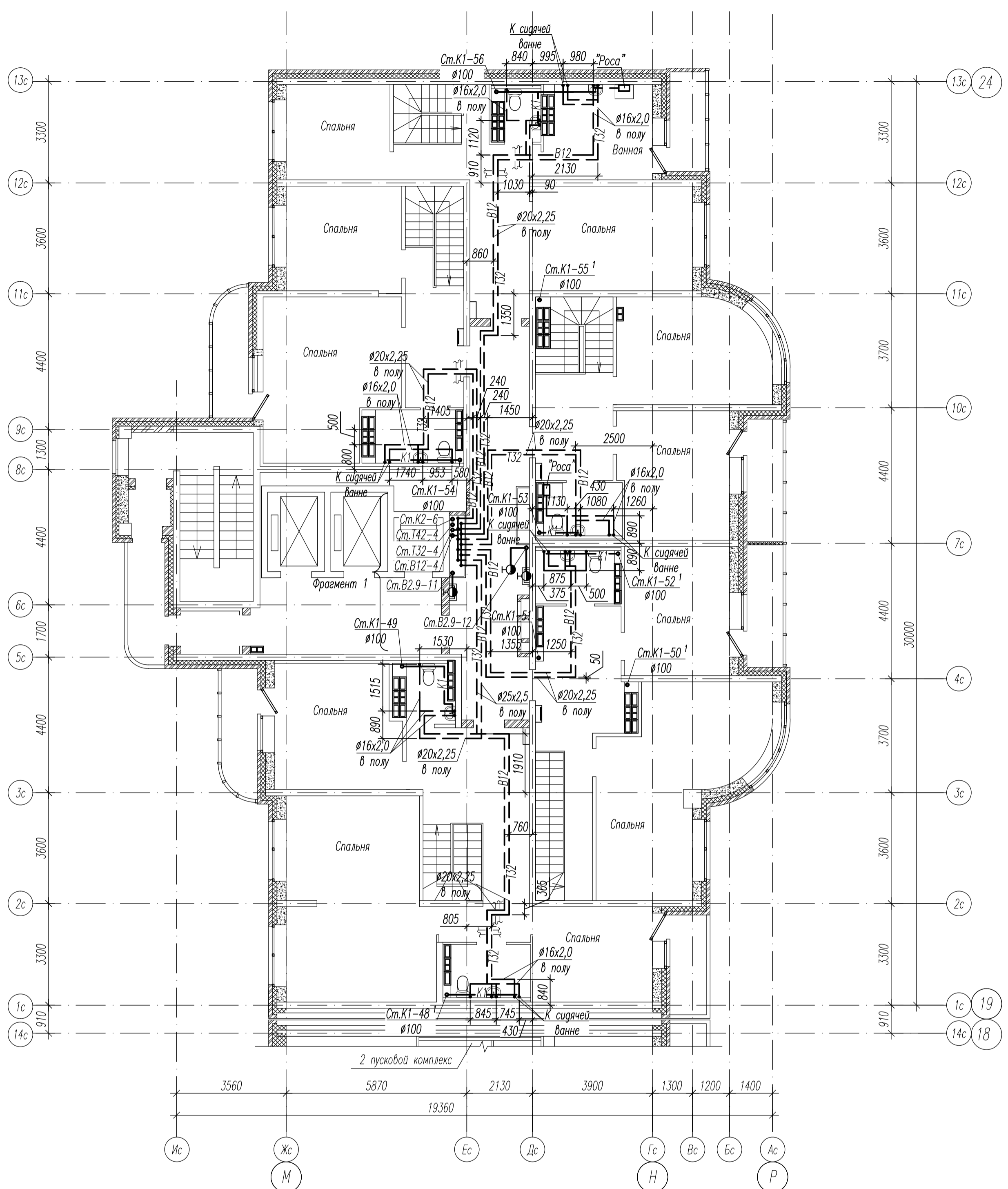

План размещения квартирных водомерных узлов в компоновочных осях 19-24

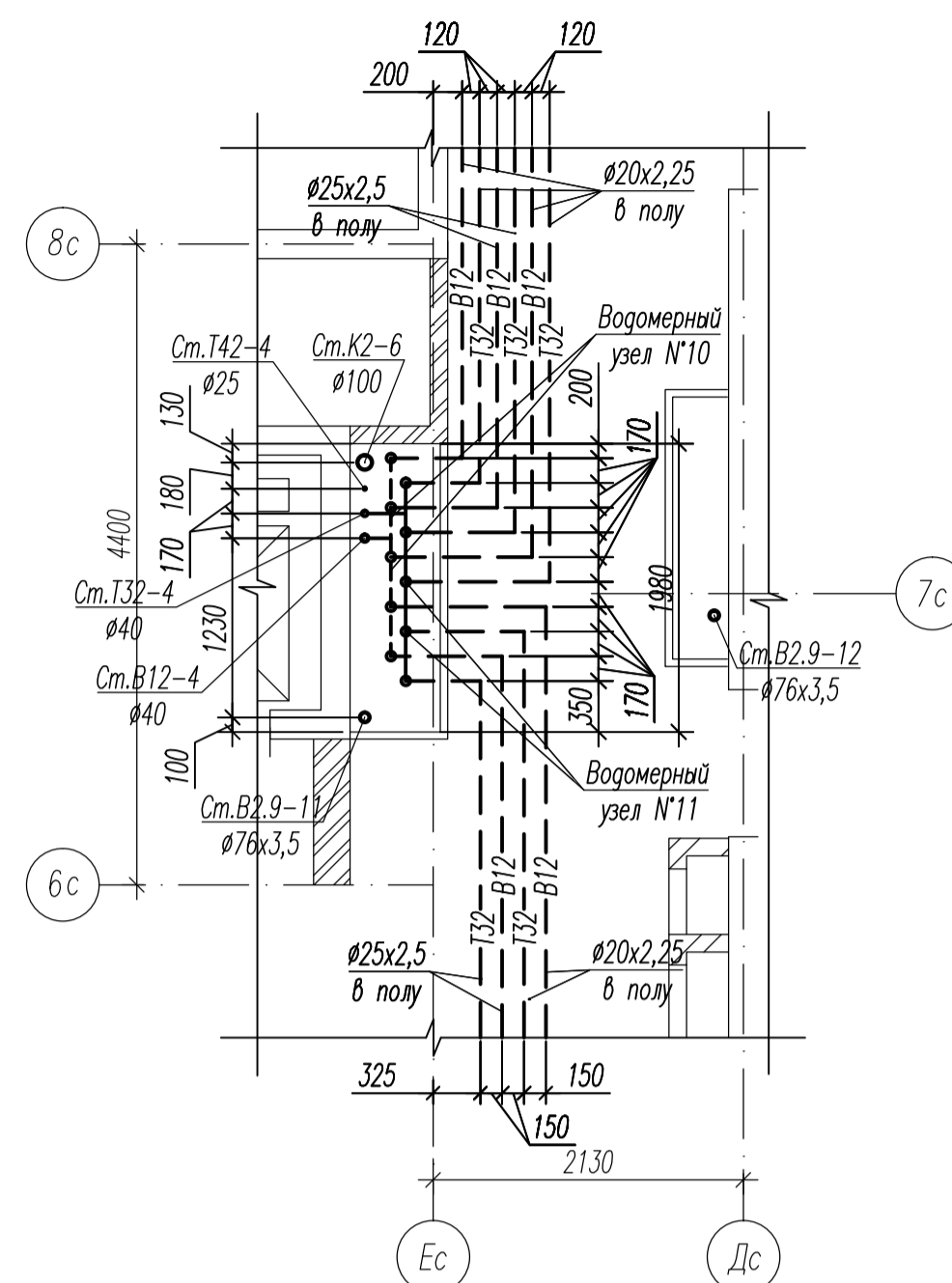

Фрагмент 1 плана 24 этажа выше отм. +79,900 в компоновочных осях 19-29

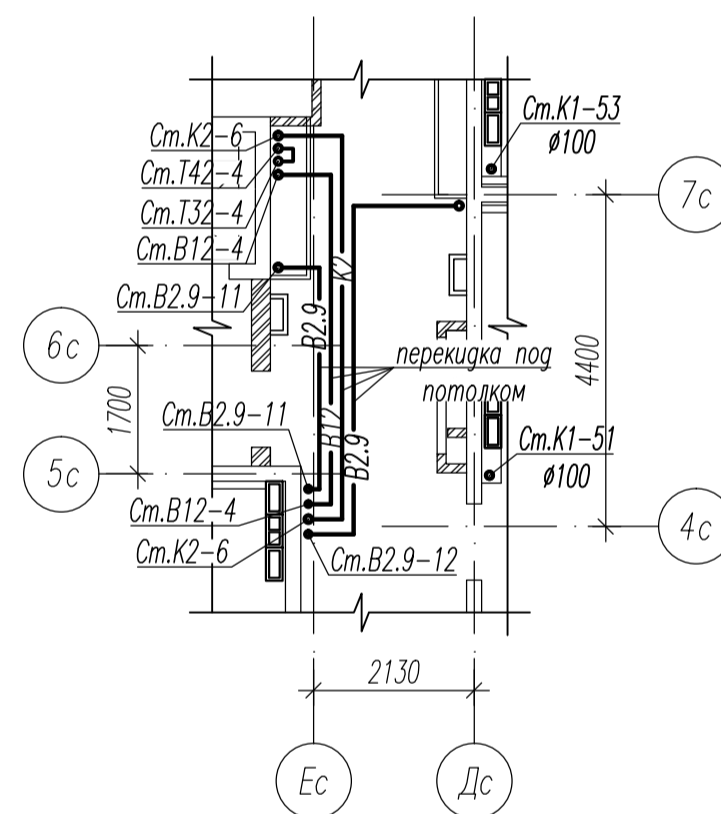

Примечание:

1. Стояк выполнен из труб SKEM DN100 системы бесшумной канализации Ostendorf Skolan AB.
2. В соответствии с "Техническими условиями на проектирование" в квартирах предусматривается установка одного унитаза и одной раковины. Санитарные приборы на плане показаны условно.
3. Подводки холодной и горячей воды, отводы от санитарно-технических приборов, не монтируемых в рамках данного проекта, заглушить.

				АПВ2-126-1В-03-ВК		
				Многоэтажный жилой дом с нежилыми помещениями, пристроенными магазинами, подземной автостоянкой в границах улиц в Марта-Авиационной-Союзной в Чкаловском районе г. Екатеринбурга		
Изм.	Колуч.	Лист	Прок.	Подпись	Дата	Стация
						Лист
						Листов
				Жилой дом 1В. Пусковой комплекс 3		
Н.контр.	Ряжова	02.13	Планы 23 и 24 этажа. План размещения квартирных водомерных узлов в компоновочных осях 19-24. Фрагмент 1 плана 24 этажа.			Р 11
К.спец.	Льрова	02.13				
Проверил	Ворова	02.13				
Разработал	Щерстобитова	02.13				
						340 "Корпорация "Атомстройкомплекс"
						Формат А1

Инв.№ подл. Подпись и дата. Взам. инв.№

